

# SAM

*sit and move*

Movilidad  
en hoteles y  
restaurantes

Un valor añadido



provita.de







## Silla móvil para clientes

En una sociedad que cada día más ágil, móvil pero también con un perfil de edad cada vez mayor – sea el que hace la diferencia. La estancia en un hotel o restaurante, siempre está en el plan al principio y al final de un largo día lleno de actividades con la familia y amigos. Ya sea al visitar ciudades, museos, ir de compras o caminar: cuando uno está agotado agradece cierta comodidad que le permita comenzar relajado el día o finalizarlo de forma placentera. Brinde a sus clientes una estancia relajada en sus habitaciones, un tranquilo paseo durante el atardecer o una vuelta por la ciudad. ¡SAM ofrece a sus clientes la posibilidad de participar y estar presente activamente! A diferencia de lo que ocurre con el típico alquiler de sillas de ruedas, nuestras sillas serán la decisión popular ya que no transmitirán la sensación de estar enfermo y limitado; la ayuda

en movilidad es parte de la vida cotidiana y algo completamente normal. Con su diseño moderno y compacto, SAM pretende hacer posible una estancia cómoda y relajada para aquellos que tengan dificultades para andar. Todo esto a través de:

- un sistema de frenos de seguridad integrado y cómodo para las manos,
- la utilización de materiales de alta calidad,
- un diseño que ahorra espacio, reposabrazos y reposapiés plegables y
- ruedas de larga duración, silenciosas y a prueba de pinchazos.

Los accesorios bien pensados (tal y como: cinturón de seguridad, estación de aparcamiento) y la posibilidad de publicitar de manera personalizada sus Servicios, convierten a SAM en un paquete de tranquilidad en todos los niveles.

**+ SEGURA  
Y CÓMODA**

**+ OCUPA POCO ESPACIO  
Y ES APILABLE**

**+ ESTABLE CAP. DE  
CARGA HASTA 150 KG**

**+ PUBLICIDAD  
PERSONALIZADA**



Más  
información en  
[provita.de](http://provita.de)

## Ejemplos de accesorios



+ CINTURÓN DE  
SEGURIDAD

---



+ SISTEMA DE DEPÓSITO  
DE "KEY CARD"

---



+ SISTEMA DE DEPÓSITO  
DE MONEDAS

---



+ ESTACIÓN DE  
APARCAMIENTO

---



+ ESTACIÓN DE APAR-  
CAMIENTO MURAL

---



+ BOLSA MULTI-  
PROPÓSITO

---









Para centros comerciales, tiendas de muebles y decoración, zonas peatonales o paseos por la ciudad



Silla móvil para hoteles, restaurantes, pensiones

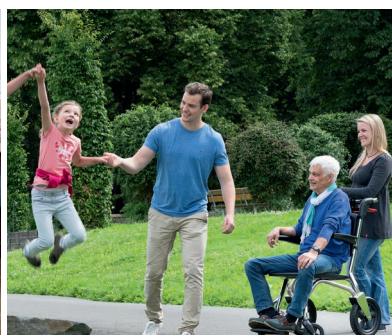

Para museos, parques de atracciones, zoológicos, para hacer turismo, visitas culturales y mucho más



Movilidad en centros administrativos de salud e instituciones públicas

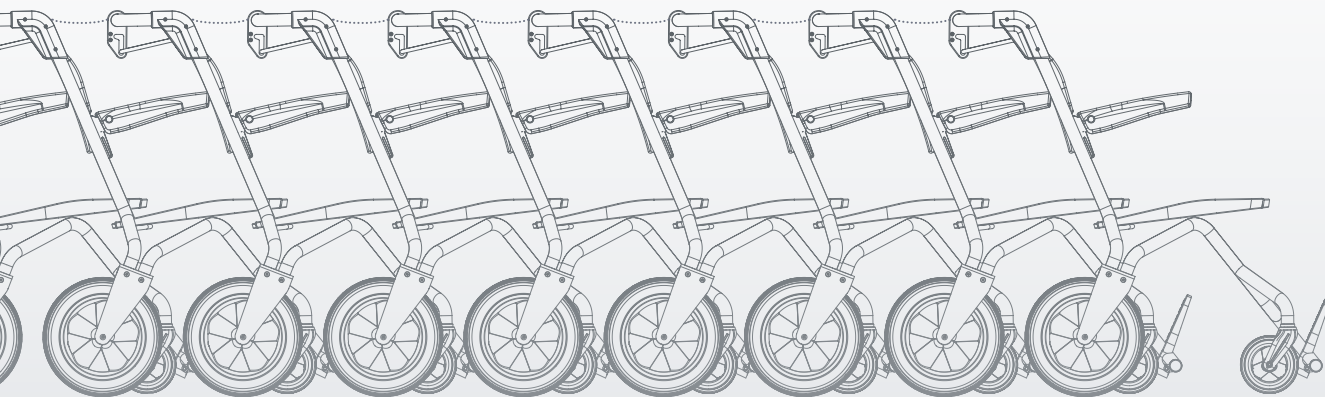

**provita**<sup>®</sup>  
medical

**provita medical gmbh & co. kg**  
Auf der Huhfuhr 8  
42929 Wermelskirchen  
Germany

Tel. +49(0)2193 5105-0  
Fax +49(0)2193 5105-269  
info@provita.de  
**provita.de**